

**VSP63D, VSP64D, VCP63D, VCP64D
VSP63DL, VSP64DL, VCP63DL, VCP64DL**

**Vakuum Transmitter
Vacuum Transducer**



**Betriebsanleitung
Operating Instructions**

Inhaltsverzeichnis

1	Hinweise für Ihre Sicherheit	4
2	Vakuum Transmitter VSP/VCP	5
2.1	Zur Orientierung	5
2.2	Lieferumfang	5
2.3	Produktbeschreibung	6
3	Installation	7
3.1	Hinweise zur Installation	7
3.2	Vakuumanschluss	7
3.3	Elektrischer Anschluss	8
3.3.1	Anschluss an Thyracont Anzeigegeräte	8
3.3.2	Kundeneigene Spannungsversorgung	9
4	Betrieb	10
4.1	Allgemeines	10
4.2	Bedienung des VSP/VCP	11
4.3	Nachjustieren	12
4.4	Ausheizen	14
5	Kommunikation	15
5.1	Die serielle Schnittstelle des VSP/VCP	15
5.2	Parameterübersicht	16
5.3	Geräte-Parameter und Information	17
5.4	Messwertabfrage	18
5.5	Displayfunktionen	18
5.6	Schaltpunkte	18
5.7	Nachjustieren	20
5.8	Sensor Parameter	21
5.9	VacuGraph™ Software	22
6	Wartung und Service	23
7	Technische Daten	25
8	Konformitätserklärung	27

Hersteller:
 Thyracont Vacuum Instruments GmbH
 Max-Emanuel-Straße 10
 D-94036 Passau
 Tel.: ++49/851/95986-0
 E-Mail: info@thyracont-vacuum.com
 Internet: https://www.thyracont-vacuum.com

1 Hinweise für Ihre Sicherheit

- Lesen und befolgen Sie alle Punkte dieser Anleitung
- Informieren Sie sich über Gefahren, die vom Gerät ausgehen und Gefahren, die von Ihrer Anlage ausgehen
- Beachten Sie die Sicherheits- und Unfall-Verhütungsvorschriften
- Prüfen Sie regelmäßig die Einhaltung aller Schutzmaßnahmen
- Installieren Sie das VSP/VCP unter Einhaltung der entsprechenden Umgebungsbedingungen; die Schutzart ist IP40 (die Geräte sind geschützt gegen Eindringen von Fremdkörpern) bzw. IP54 bei Verwendung geeigneter Steckverbinder
- Beachten Sie beim Umgang mit den verwendeten Prozessmedien die einschlägigen Vorschriften und Schutzmaßnahmen
- Berücksichtigen Sie mögliche Reaktionen zwischen Werkstoffen und Prozessmedien, z. B. infolge der Eigenerwärmung des Produkts
- Gerät nicht eigenmächtig umbauen oder verändern
- Informieren Sie sich vor Aufnahme der Arbeiten über eine eventuelle Kontamination
- Beachten Sie im Umgang mit kontaminierten Teilen die einschlägigen Vorschriften und Schutzmaßnahmen
- Legen Sie beim Einsenden des Gerätes eine Kontaminationsbescheinigung bei
- Geben Sie die Sicherheitsvermerke an andere Benutzer weiter

Piktogramm-Definitionen



Wichtige Information über das Produkt, dessen Handhabung oder den jeweiligen Teil der Betriebsanleitung, auf den besonders aufmerksam gemacht werden soll



Gefahr von Schäden an Gerät oder Anlage



Gefahr von Personenschäden

2 Vakuum Transmitter VSP/VCP

2.1 Zur Orientierung

Diese Betriebsanleitung ist gültig für Produkte mit den Artikelnummern VSP63D, VSP64D, VCP63D, VCP64D, VSP63DL, VSP64DL, VCP63DL, VCP64DL.

Sie finden die Artikelnummern auf dem Typenschild. Technische Änderungen ohne vorherige Anzeige sind vorbehalten.

2.2 Lieferumfang

Zum Lieferumfang gehören:

- Transmitter VSP/VCP
- Staubschutzkappe
- Betriebsanleitung

Lieferbares Zubehör:

- Zubehörset Smartline, SLZUB:
Schutzkoffer,
Schnittstellenkonverter RS485-USB,
Steckernetzteil 24 V
- Zentrierdichtring DN16KF mit Metall-Drahtfilter, ZZDF016

Stecker und Messkabel:

- Messkabel 2m für Anzeigegerät VD12/VD14, W1515002
- Messkabel 6m für Anzeigegerät VD12/VD14, W1515006
- Messkabel 2m mit offenen Enden, W1500002
- Messkabel 6m mit offenen Enden, W1500006
- Gegenstecker Smartline IP54, XB15SL05*
- Messkabel IP54, 2m mit offenen Enden, W1500502*
- Messkabel IP54, 6m mit offenen Enden, W1500506*

*) IP54 Einzelstecker, Transmitter können damit nicht als RS485-Kette verbunden werden!

2.3 Produktbeschreibung

Der Vakuum Transmitter VSP/VCP dient zur Absolutdruck-Messung in gasförmigen Medien im Bereich $1,0 \times 10^{-4}$ - 1000 mbar. Der Transmittertyp VCP mit Pt/Rh Filament ist für den Einsatz in vielen Korrosivgas-Anwendungen geeignet und misst Absolutdruck im Bereich $5,0 \times 10^{-4}$ - 1000 mbar. Das Gerät kann an ein Thyracont Anzeigergerät angeschlossen oder gemäß Anschlussbelegung mit einer kundeneigenen Spannungsversorgung betrieben werden.

Das analoge Mess-Signal 1,5 V - 8,5 V des VSP bzw. 2,2 V - 8,5 V des VCP ist dabei über den gesamten Messbereich logarithmisch vom Druck abhängig.

Zusätzlich besitzt das Gerät eine RS485 Schnittstelle zur digitalen Datenübertragung (siehe Abschnitt 5.1).

Das VSP/VCP ist mit einem metallgedichteten Pirani-Sensor ausgerüstet und temperaturkompensiert. Es kann an geeignete Flanschverbindungen angeschlossen werden.

Bestimmungsgemäße Verwendung

Das VSP/VCP dient ausschließlich der Absolutdruckmessung in gasförmigen Medien. Es darf nur an geeignete und hierfür vorgesehene Komponenten angeschlossen werden.

Nicht bestimmungsgemäße Verwendung

Als nicht bestimmungsgemäß gilt der Einsatz zu Zwecken, die von oben genannten abweichen, insbesondere:

- Anschluss an Geräte oder Komponenten, die laut ihrer Betriebsanleitung hierfür nicht vorgesehen sind.
- Anschluss an Geräte, die berührbare, Spannung führende Teile aufweisen.

Bei nicht bestimmungsgemäßem Einsatz erlischt jeglicher Haftungs- und Gewährleistungsanspruch.

Die Verantwortung im Zusammenhang mit den verwendeten Prozessmedien liegt beim Betreiber.



VSP: Das Gerät ist nicht zum Einsatz in Verbindung mit Korrosivgas vorgesehen. Aggressive Medien wie Halogenide, Kohlenstoff- oder Sauerstoff-Plasmen können die Lebensdauer des Sensors reduzieren!

VCP: Aggressive Medien wie Fluoride können die Lebensdauer des Sensors reduzieren!



Ölnebel, Staub und Kondensat beeinträchtigen die Funktion des Sensors und können zum Ausfall führen!

3 Installation

3.1 Hinweise zur Installation



Keine eigenmächtigen Umbauten oder Veränderungen am Gerät vornehmen!

Aufstellungsort: Innenräume

Für nicht vollklimatisierte Betriebsräume gilt:

Temperatur: +5 °C ... +60 °C

Rel. Luftfeuchte: max. 80% bis 30 °C, max. 50% bei 40 °C, nicht betauend

Luftdruck: 860 - 1060 hPa (mbar)

3.2 Vakuumanschluss



Schmutz und Beschädigungen, insbesondere am Flansch, beeinträchtigen die Funktion dieses Gerätes.

Beachten Sie bitte die beim Umgang mit Vakuumkomponenten erforderlichen Regeln in Bezug auf Sauberkeit und Schutz vor Beschädigung.

- Staubschutzkappe entfernen (wird bei Instandhaltungsarbeiten wieder benötigt!)
- Vakuumanschluss fachgerecht über KF Kleinflansch/ CF-Flansch herstellen
- Für Kleinflansch-Verbindung Metall-Spannelemente verwenden, die sich nur mit einem Werkzeug öffnen und schließen lassen, Dichtringe mit Zentrierring verwenden
- Sicherstellen, dass der Sensorflansch mit dem Schutzleiter verbunden ist, beispielsweise durch metallischen Kontakt zur geerdeten Vakuumkammer (metallische Spannelemente)

Die Einbaulage ist frei wählbar, jedoch kann eine Montage von unten, d.h. mit nach oben gerichtetem Flansch, zu vorzeitiger Verschmutzung und Ausfall des Geräts führen. Zu bevorzugen ist der Einbau von oben, d.h. mit nach unten gerichtetem Flansch, damit sich Staub und Kondensat nicht in der Messzelle ansammeln können. Der Transmitter ist in dieser Lage ab Werk justiert. Bei anderer Einbaulage ist -ohne Nachjustierung- eine erhöhte Messwertabweichung im Druckbereich oberhalb 20 mbar zu erwarten.



Das Gerät beim Einbau nicht gewaltsam verdrehen, dies kann zur mechanischen Beschädigung führen!

**Bei Überdruck im Vakuumsystem > 1 bar**

Versehentliches Öffnen von Spannelementen kann zu Verletzungen durch herumfliegende Teile führen! Ungesicherte Schlauchverbindungen können sich lösen und Gesundheitsschäden durch ausströmende Prozessmedien herbeiführen!

**Bei Überdruck im Vakuumsystem 1,5 bis 4 bar**

Bei KF-Flanschverbindungen können Elastomer-Dichtringe dem Druck nicht mehr standhalten. Dies kann zu Gesundheitsschäden durch ausströmende Prozessmedien führen!

3.3 Elektrischer Anschluss

3.3.1 Anschluss an Thyracont Anzeigergeräte

Wird der Transmitter an einem Thyracont Anzeigergerät betrieben, ist ein geeignetes Messkabel zu verwenden (siehe Zubehör).



Anschluss des Transmitters niemals mit Spannung führendem Kabel herstellen!

Stecker am Transmitter einstecken und mit Schrauben sichern. Gegenüberliegenden Stecker am Anzeigergerät anstecken und sichern. Erst danach Spannungsversorgung am Anzeigergerät herstellen bzw. einschalten.

3.3.2 Kundeneigene Spannungsversorgung

Der Transmitter kann auch mit anderen Anzeigegeräten oder kundeneigener Spannungsversorgung betrieben werden.

Die elektrische Verbindung ist unter Verwendung geeigneter Kabel EMV-gerecht gemäß untenstehender Pinbelegung herzustellen:

Stecker Sub-D, 15polig, männlich

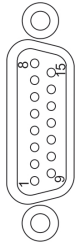

- Pin1: Identifikation: 15 kΩ
- Pin2: Signal Output 0-10 VDC
- Pin3: AGND
- Pin4: Voltage Supply 24 VDC
- Pin5: Supply GND
- Pin6: Relay 1, N.O.
- Pin7: Relay 1, Common
- Pin8: Relay 1, N.C.
- Pin9: -
- Pin10: RS485 +
- Pin11: RS485 -
- Pin12: Shield
- Pin13: Relay 2, N.O.
- Pin14: Relay 2, Common
- Pin15: Relay 2, N.C.

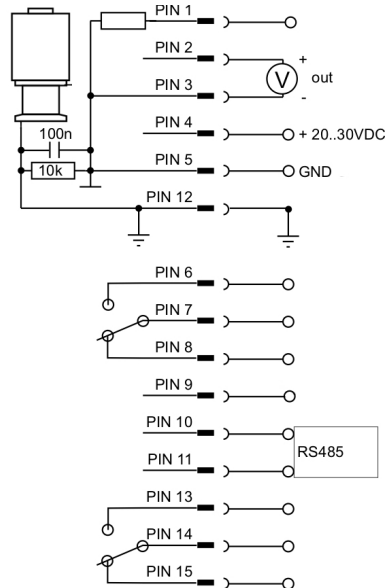

Es wird empfohlen, Abschirmung (Pin 12) und Speisungserde (Pin 5) beim Speisegerät mit Erdung zu verbinden.



Falscher Anschluss oder unzulässige Versorgungsspannung können zu Schäden am Transmitter führen!

4 Betrieb

4.1 Allgemeines

Messprinzip

Vakuum Transmitter des Typs VSP und VCP besitzen einen Piranisensor, der die Wärmeleitfähigkeit von Gasen zur Vakuummessung nutzt.

Beim Wärmeleitungssensor wird ein Wendel-Filament in einer Wheatstone Brückenschaltung auf eine konstante Temperatur aufgeheizt. Die notwendige Brückenspannung ist ein Maß für den Absolutdruck.

Ausgangssignal

Das Mess-Signal 1,5 V - 8,5 V des VSP (VCP: 2,2 V - 8,5 V) ist über den gesamten Messbereich von $1,0 \times 10^{-4}$ - 1000 mbar (VCP: $5,0 \times 10^{-4}$ - 1000 mbar) logarithmisch vom Druck abhängig. Die Umrechnung erfolgt gemäß folgendem Zusammenhang:

$$V_{out}/V = \log(p/mbar) + 5,5$$

$$p/mbar = 10^{(V_{out}/V - 5,5)}$$

Die Ausgangs-Kennlinie kann per Softwarebefehl skaliert werden, siehe hierzu Abschnitt 5.8.

Serielle Schnittstelle RS485

Der gemessene Druckwert kann über die serielle RS485 Schnittstelle des Transmitters digital ausgelesen werden. Darüber hinaus können verschiedene Parameter wie Gasart-Korrekturfaktoren programmiert werden. Weitere Informationen hierzu finden Sie im Abschnitt 5.

Stabilisierungszeit

Die Ausgabe des Mess-Signals erfolgt ca. 2s nach Einschalten des Geräts. Zur Ausnutzung der vollen Genauigkeit kann es -auch nach extremen Drucksprüngen- angebracht sein, eine Stabilisierungszeit von 5 Minuten zu beachten.

Messgenauigkeit

Das Gerät ist ab Werk in stehender Position bei einer Versorgungsspannung von 24 VDC abgeglichen. Verschmutzung, Alterung, extreme klimatische Bedingungen oder andere Einbautagen können ein Nachjustieren erforderlich machen.

Im Bereich oberhalb 20 mbar ist die Messgenauigkeit reduziert.



Gasartabhängigkeit

Das Mess-Signal ist gasartabhängig. Das Gerät ist auf N_2 bzw. trockene Luft abgeglichen. Für andere Gase können Korrekturfaktoren gesetzt werden, so dass unterhalb 0,1 mbar eine korrekte Druckausgabe resultiert (siehe Abschnitt 5.8).

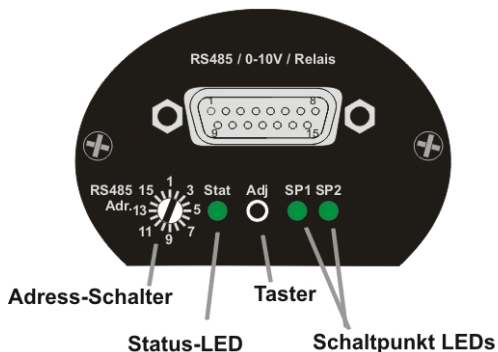
4.2 Bedienung des VSP/VCP



Die Status-LED des VSP/VCP signalisiert folgende Betriebszustände:

- **Normalbetrieb (grün - Dauerleuchten)**
- **Fehler (rot - Dauerleuchten)**
-  **Bereit zum Nachjustieren (orange - langsames Blinken)**
-  **Initialisiere Nachjustieren (orange - schnelles Blinken)**

Die Schaltpunkt LEDs leuchten, sobald das zugehörige Relais angezogen ist.

Die Modelle VSP63DL, VSP64DL, VCP63DL und VCP64DL verfügen zudem über eine gelb hinterleuchtete LCD Anzeige. Diese zeigt den aktuell gemessenen Ist-Druck.

Liegt ein Fehler im Betrieb des Transmitters vor, wird dies durch ein rot hinterleuchtetes Display signalisiert.



Zum Ändern der Anzeigeeinheit (mbar, Torr, hPa) während die Spannungsversorgung angeschlossen wird die »Adj« Taste gedrückt halten bis die Anzeige »Unit« erscheint. Dann die gewünschte Einheit durch Drücken der »Adj« Taste auswählen. Nach 5s ohne weiteren Tastendruck wird die Einstellung gespeichert!

Anzeigeeinheit und Display-Orientierung können per Softwarekommando geändert werden, siehe hierzu Abschnitt 5.5.



4.3 Nachjustieren

Das Gerät ist ab Werk bei Versorgungsspannung 24 V stehend, d.h. mit dem Flansch nach unten, abgeglichen.

Andere Einbaulagen, Einsatz unter anderen klimatischen Bedingungen, extreme Temperaturschwankungen, Alterung oder Verschmutzung können ein Nachjustieren des Pirani-Sensors erforderlich machen.

Nachjustieren durch Tastendruck am Gerät

Ein Nachjustieren auf Atmosphärendruck oder Nulldruck ist digital über den Taster »Adj« möglich, siehe Bedienschema unten. Der Transmitter erkennt automatisch, um welchen Justierpunkt es sich handelt.



Beim Nullabgleich sollte der anliegende Ist-Druck kleiner $5,0 \times 10^{-5}$ mbar sein.



Um optimale Ergebnisse beim Nachjustieren zu erzielen, empfehlen wir vor jedem Abgleich eine Warmlaufphase von mindestens 10 Minuten beim jeweiligen Kalibrierdruck zu beachten.

Zum Justieren den Gummistopfen über dem Taster »Adj« entfernen (1), dann mit einem dünnen Schraubendreher oder ähnlichem Hilfsmittel mehrmals kurz auf den Taster drücken (2), bis die Status-LED schnell orange zu blinken beginnt. Nach 3 s ohne weiteren Tastendruck signalisiert langsames Blinken, dass der Transmitter nun nachjustiert werden kann. Hierzu nochmals kurz die Taste drücken. Gummistopfen nun wieder einsetzen.

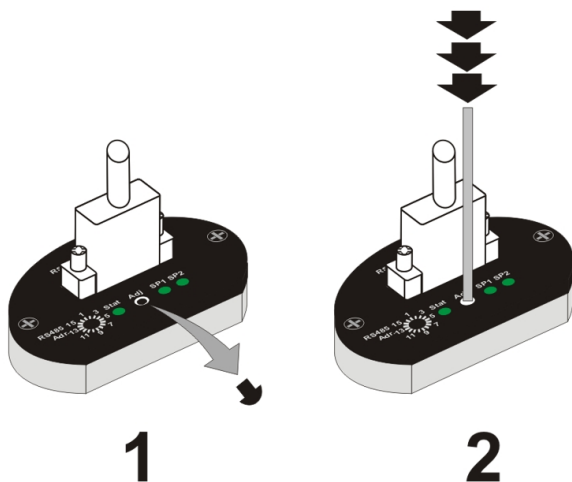

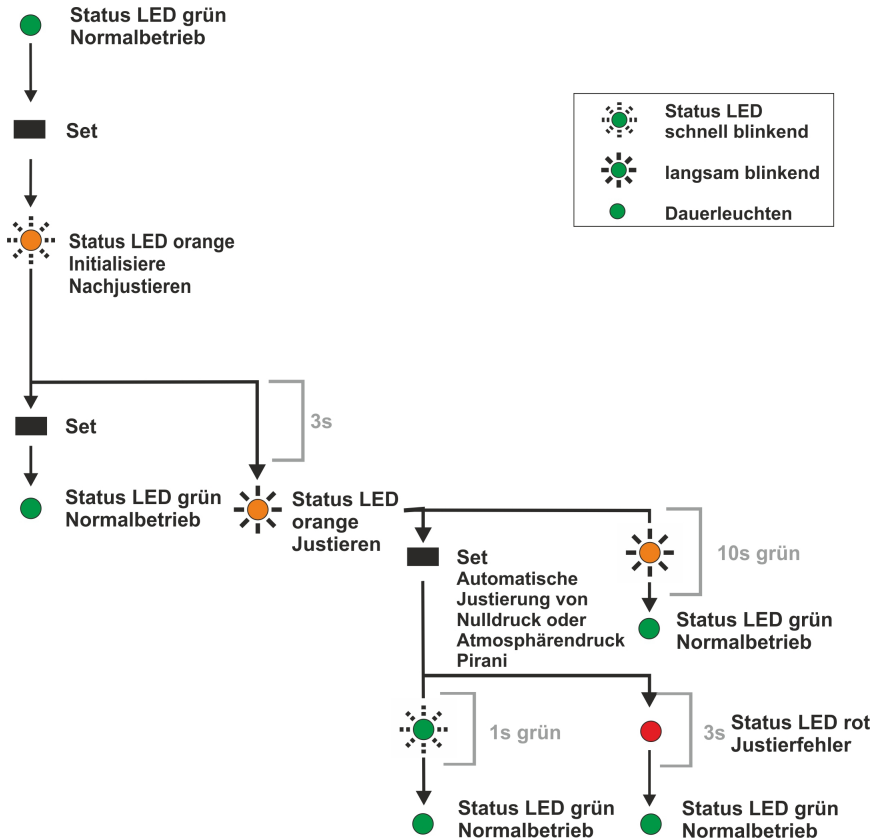

Nachjustieren per Software-Kommando

Siehe Abschnitt 5.7.

4.4 Ausheizen

Soll die Vakuumkammer mit angeflanschem VSP/VCP ausgeheizt werden, so darf die Temperatur am Sensorflansch 150 °C keinesfalls überschreiten.



Die Spannungsversorgung des Transmitters muss während des Ausheizens der Kammer ausgeschaltet sein. Anderenfalls kann es zu Schäden an der Elektronik kommen!

5 Kommunikation

5.1 Die serielle Schnittstelle des VSP/VCP

Der Transmitter verfügt über eine serielle Schnittstelle RS485. Um die Geräteadresse zur Kommunikation über RS485 einzustellen, ist zunächst der Gummistopfen über dem Adress-Schalter zu entfernen (1) und anschließend der Adress-Schalter mit einem dünnen Schraubendreher oder ähnlichem Hilfsmittel auf einen Wert zwischen 1 und 16 einzustellen (2). Danach den Gummistopfen wieder einsetzen.

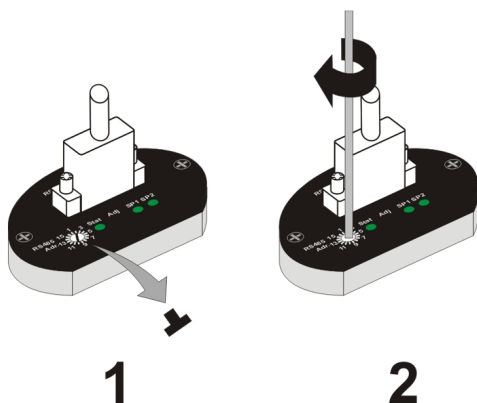

Bei der Kommunikation werden die Telegramme gemäß Thyracont Protokoll Version V2 als ASCII-Code übertragen. Ausführliche Informationen hierzu finden Sie in der gesonderten Beschreibung »Thyracont Communication Protocol«.

Download unter: www.thyracont-vacuum.com/unterstuetzung/downloadcenter/

Schnittstellen-Parameter:

9,6 / 14,4 / 19,2 / 38,4 / 57,6 / 115,2 kBd, 8 Datenbits, 1 Stopbit, keine Parität



Nach dem Einschalten startet der Transmitter mit 9,6 kBd. Empfängt er Anfrage-Telegramme mit einer anderen Baudrate, so stellt sich der Transmitter automatisch darauf ein. Für diese automatische Baudraten-Erkennung benötigt er maximal zwei Telegramme der Sorte »Typanfrage« oder »Messwertanfrage«.



Der analoge Signalausgang 0-10 V steht gleichzeitig zur RS485 zur Verfügung.

5.2 Parameterübersicht

Command	Code
Type of Device	TD
Product Name	PN
Serial Number Device	SD
Serial Number Head (Sensor)	SH
Version Device	VD
Version Firmware	VF
Version Bootloader	VB
Baud Rate	BR
Response Delay	RD
Device Restart	DR
Measurement Range	MR
Measurement Value	MV
Display Unit	DU ¹
Display Orientation	DO ¹
Relay 1	R1
Relay 2	R2
Adjust High (Atmosphere Pressure)	AH
Adjust Low (Zero Pressure)	AL
Gas Correction Factor 1 (Pirani)	C1
Analog Output Characteristic	OC

1) Nur gültig für Geräte mit LCD Display



Das bisherige RS485 Schnittstellen-Protokoll der Version V1 wird auch weiterhin von allen Smartline Geräten unterstützt! Telegramme, die gemäß Protokollversion 1 aufgebaut sind, können somit weiter verwendet werden.

5.3 Geräte-Parameter und Information

Type of Device (TD):

Abfragen des Gerätetyps, z.B. VSP206

Product Name (PN):

Abfragen des Produktnamens (entspricht der Artikelnummer)

Serial Number Device (SD):

Abfragen der Geräte-Seriennummer

Serial Number Head (SH):

Abfragen der Seriennummer des Sensorkopfes

Version Device (VD):

Abfragen der Hardware-Versionsnummer des Geräts

Version Firmware (VF):

Abfragen der Firmware-Versionsnummer des Geräts

Version Bootloader (VB):

Abfragen der Bootloader-Version des Geräts

Baud Rate (BR):

Einstellen der Baudrate zur Datenübertragung

Wertebereich: 9600, 14400, 19200, 28800, 38400, 57600, 115200 Bd

Response Delay (RD):

Abfragen und Einstellen der Wartezeit zwischen dem Empfang eines Telegramms und dem Senden der Antwort.

Wertebereich: 1 ... 99999 µs (Default 5500 µs)

Device Restart (DR):

Geräte-Reset durchführen

5.4 Messwertabfrage

Measurement Range (MR):

Abfragen des Messbereichs

Measurement Value MV:

Abfragen des aktuell gemessenen Druckwertes

5.5 Displayfunktionen

Display Unit (DU):

Abfragen und Einstellen der für das LCD Display des Transmitters verwendeten Druckeinheit.

Wertebereich: mbar (Default), Torr, hPa

Display Orientation (DO):

Abfragen und Einstellen der Display-Orientierung, die Anzeige kann dadurch um 180° gedreht werden.

Wertebereich: 0 (Default), 1 (180° gedreht)



5.6 Schaltpunkte

Das VSP/VCP besitzt 2 unabhängige, potentialfreie Relais-Schalter. Diese sind als Umschalter gemäß der in 3.3.2 beschriebenen Pinbelegung am Anschluss-Stecker nach außen geführt.

Relay R1, R2:

Die Relais können unabhängig voneinander für verschiedene Schaltmodi konfiguriert werden, der Parameter dient zum Abfragen und Einstellen dieser Schaltmodi.

Einstellung T[p1] F[p2]:

Hier werden zwei Druckwerte T[p1] (true) und F[p2] (false) übertragen.

Fall $T[p1] < F[p2]$: Das Relais zieht bei Unterschreiten des Druckwerts T[p1] an und fällt bei Überschreiten des Druckwerts F[p2] ab.

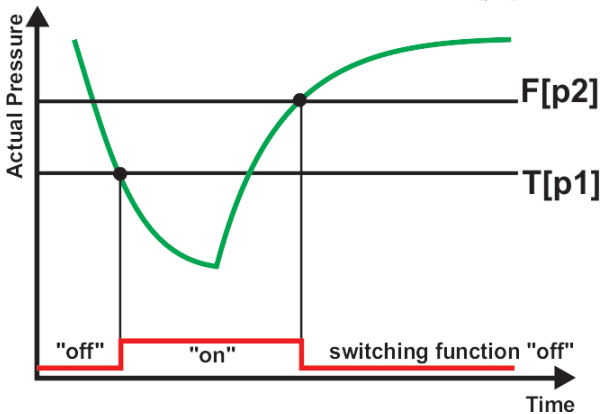

Fall $T[p1] > F[p2]$: Das Relais fällt bei Unterschreiten des Druckwerts F[p2] ab und zieht bei Überschreiten des Druckwerts T[p1] an.

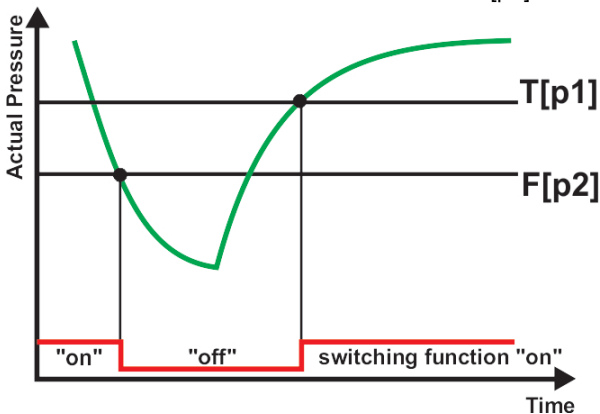

Die Einstellung $T[p1] = F[p2]$ ist nicht erlaubt! Ein zu kleiner Abstand der beiden Schalldrücke kann zum Flackern und zur Beschädigung des Relais führen!

Einstellung E: Relais zieht an bei Gerätefehler.
 Einstellung !E: Relais fällt ab bei Gerätefehler.

Einstellung U: Relais zieht an bei Messbereichsunterschreitung.
 Einstellung !U: Relais fällt ab Messbereichsunterschreitung.

Einstellung T0: Relais per Software-Kommando ausschalten (off).
 Einstellung T1: Relais per Software-Kommando einschalten (on).



Die Kontroll-LEDs auf der Steckerseite des Transmitters leuchten, sobald das zugehörige Relais angezogen ist.

5.7 Nachjustieren

Das Gerät ist ab Werk bei Versorgungsspannung 24 V stehend, d.h. mit dem Flansch nach unten, abgeglichen.

Andere Einbautagen, Einsatz unter anderen klimatischen Bedingungen, extreme Temperaturschwankungen, Alterung oder Verschmutzung können ein Nachjustieren des Pirani-Sensors erforderlich machen.

Adjust High (AH)

Nachjustieren des Pirani-Sensors bei Atmosphärendruck.

Adjust Low (AL)

Nachjustieren des Pirani-Sensors bei Nulldruck. Hierzu sollte der Ist-Druck kleiner $5,0 \times 10^{-5}$ mbar sein.

Adjust Low (AL[p])

Der Pirani-Sensor kann auch auf einen beliebigen Referenzdruck im Bereich $1,0 \times 10^{-4}$... $1,0 \times 10^{-1}$ mbar abgeglichen werden. Dazu wird mit dem Befehl AL ein Druckwert p als Referenzdruck übertragen. Dies ist z.B. dann nützlich, wenn kein ausreichend hohes Vakuum zum Nulldruckabgleich erzeugt werden kann.



Um optimale Ergebnisse beim Nachjustieren zu erzielen, empfehlen wir vor jedem Abgleich eine Warmlaufphase von mindestens 10 Minuten beim jeweiligen Kalibrierdruck zu beachten.

5.8 Sensor Parameter

Gasart-Korrekturfaktoren - Gas Correction Factor (C1)

Das Mess-Signal des VSP/VCP ist gasartabhängig. Das Gerät ist auf N₂ bzw. trockene Luft abgeglichen. Für andere Gase kann die Druckausgabe unterhalb 0,1 mbar korrigiert werden, indem ein entsprechender Korrekturfaktor gesetzt wird. Die Messwerte des Sensors werden dann bereits im Gerät mit dem Korrekturfaktor multipliziert, so dass am analogen und digitalen Ausgang des Transmitters ein korrigiertes Mess-Signal zur Verfügung steht.

Wertebereich: 0,20 ... 8,0

Korrekturfaktor C1 Pirani:

Ar	CO	CO ₂	H ₂	He	N ₂	Ne	Kr
1,6	1,0	0,89	0,57	1,0	1,0	1,4	2,4

Skalierung Analogausgang - Analog Output Characteristic (OC)

Die Skalierung des analogen Signalausgangs lässt sich mithilfe dieses Parameters per Softwarebefehl den Erfordernissen der Anwendung anpassen. Beispielsweise kann die Ausgangscharakteristik so eingestellt werden, dass das Signal zu Geräten anderer Hersteller kompatibel ist.

Eine denkbar einfache Anpassung der Kennlinie mit graphischer Unterstützung ist z.B. mithilfe der Software VacuGraph™ möglich.

Im Datenteil des Software-Telegramms werden folgende Parameter übertragen:

CHAR: »Log«: Spannung hängt logarithmisch vom Druck ab

$$V_{out} [V] = GAIN[V] \times \log(p[mbar]) + OFFSET[V]$$

»Lin«: Spannung hängt linear vom Druck ab

$$V_{out} [V] = GAIN[V/mbar] \times p[mbar] + OFFSET[V]$$

GAIN: G[float] Verstärkung in V pro Druckdekade bzw. V pro mbar

OFFSET: O[float] Spannungsoffset in V

LOW.L: L[float] kleinste zulässige Ausgabespannung in V

UP.P.L: L[float] höchste zulässige Ausgabespannung in V

UNDER.: U[float] Ausgabespannung in V bei Messbereichsunterschreitung

OVER.: O[float] Ausgabespannung in V bei Messbereichsüberschreitung

FAULT: F[float] Fehlersignal in V

5.9 VacuGraph™ Software

Die Software VacuGraph wurde speziell für den Einsatz mit Thyracont Messgeräten entwickelt und läuft auf den Betriebssystemen Windows, Linux, MacOS und Android.

Sie ermöglicht neben dem Plotten und Speichern von Messdaten auch das bequeme Konfigurieren aller Geräteparameter.

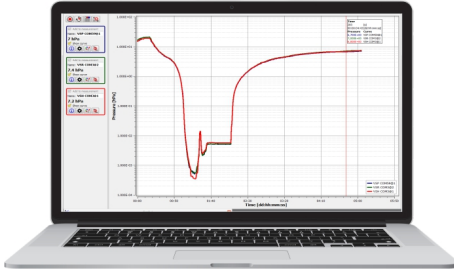

Auch als Set SLZUB mit Schutzkoffer, Schnittstellenadapter RS485-USB und 24 V Steckernetzteil für den Transmitter erhältlich!

Download VacuGraph:
www.vacugraph.com

- Plotten, Analysieren und Speichern von Messkurven
- Vergleichen mehrerer Messkurven
- Export von Messdaten für MS Excel
- Automatische Berechnung von Leckraten aus Druckanstiegmessungen
- Konfigurieren aller Geräte-Parameter
- Skalierungs-Wizard zum Anpassen der Kennlinie des analogen Signalausgangs mit graphischer Unterstützung

6 Wartung und Service



Vorsicht bei kontaminierten Teilen!

Es kann zu Gesundheitsschäden kommen. Informieren Sie sich vor Aufnahme der Arbeiten über eine eventuelle Kontamination. Beachten Sie beim Umgang mit kontaminierten Teilen die einschlägigen Vorschriften und Schutzmaßnahmen.

Das Gerät ist wartungsfrei. Äußerliche Verschmutzungen können mit einem feuchten Tuch beseitigt werden.

Sollte wider Erwarten ein Schaden an Ihrem VSP/VCP auftreten, senden Sie das Gerät bitte mit einer ausgefüllten Kontaminationserklärung (siehe nächste Seite) zur Reparatur an uns.



Das Gerät ist nicht zur kundenseitigen Reparatur vorgesehen!

Defekte Sensorköpfe können vor Ort gegen kalibrierte Ersatzsensoren ausgetauscht werden (Ersatzteile B_VSP63DA, B_VSP64DA, B_VCP63D und B_VCP64D).



Fehlfunktionen des Gerätes, die auf Verschmutzung oder Verschleiß zurückzuführen sind, fallen nicht unter die Gewährleistung.

Fehlersignal und Störungen

Problem	Mögliche Ursache	Behebung
Messwertabweichung zu groß	Alterung, Verschmutzung, extreme Temperaturen, falsche Justierung	Nachjustieren, Sensor ersetzen oder Gerät einschicken
Nachjustieren des Pirani Nullpunkts nicht möglich	Messwertabweichung übersteigt den Justierbereich	Sensor ersetzen oder Gerät einschicken
0,5 V < Mess-Signal < 1,0 V / »UR« via RS485	Messbereich unterschritten	(Druck liegt unterhalb der Messgrenze)
Mess-Signal < 0,5 V / »ERROR1« via RS485 / Status LED dauer-rot	Elektronik oder Sensor defekt	Gerät einschicken oder Sensor ersetzen
Access Code »7« via RS485	Fehlermeldung / Warnung	siehe gesonderte Beschreibung Thyracont Communication Protocol

Kontaminierungserklärung



ACHTUNG: Diese Kontaminierungserklärung muss korrekt und vollständig ausgefüllt allen Vakuumeräten und -komponenten beigelegt werden, die Sie zur Reparatur oder Wartung an uns zurücksenden. Ansonsten kommt es zu einer Verzögerung der Arbeiten. Diese Erklärung darf nur von autorisiertem Fachpersonal ausgefüllt und unterschrieben werden!

1 Art des Produkts

Artikelnr: _____

Seriennr: _____

2 Grund für die Einsendung

3 Verwendete(s) Betriebsmittel

4 Einsatzbedingte, gesundheitsgefährdende Kontaminierung des Produkts

- toxisch nein
- ätzend nein
- mikrobiologisch nein
- explosiv nein
- radioaktiv nein
- sonst. Schadstoffe nein

- ja
- ja
- ja
- ja
- ja
- ja



Kontaminierte Produkte werden nur bei Nachweis einer vorschriftsmäßigen Dekontaminierung entgegengenommen!

5 Schadstoffe und prozessbedingte, gefährliche Reaktionsprodukte mit denen das Produkt in Kontakt kam:

Handelsname Produktname Hersteller	Chemische Bezeichnung evtl. auch Formel	Gefahr- klasse	Maßnahmen bei Freiwerden der Schadstoffe	Erste Hilfe bei Unfällen

6 Rechtsverbindliche Erklärung

Hiermit versichere(n) ich/wir, dass die Angaben in diesem Vordruck korrekt und vollständig sind. Der Versand des kontaminierten Produkts erfolgt gemäß den gesetzlichen Bestimmungen.

Firma/Institut _____ Name _____

Straße _____

PLZ, Ort _____

Telefon _____

Telefax _____

Email _____ Firmenstempel, rechtsverbindliche Unterschrift

7 Technische Daten

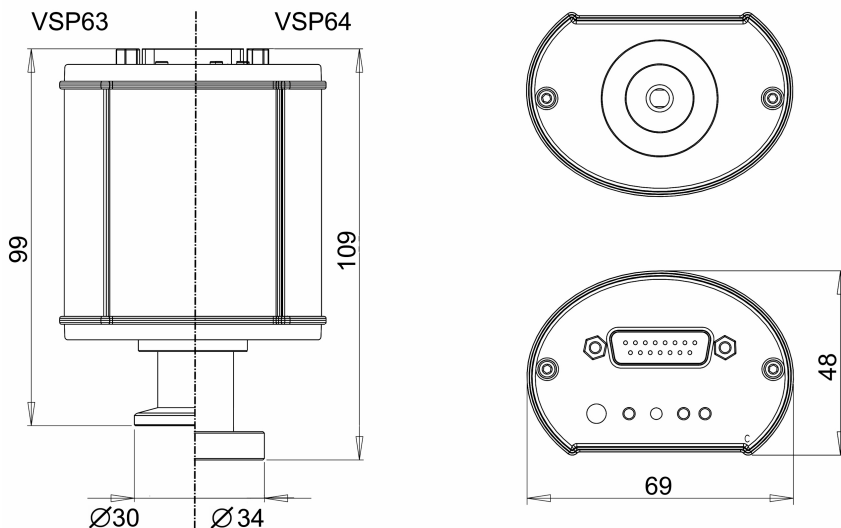

Messprinzip	Wärmeleitfähigkeit Pirani, gasartabhängig
Messbereich	VSP: 1000 - $1,0 \times 10^{-4}$ mbar (750 - $1,0 \times 10^{-4}$ Torr) VCP: 1000 - $5,0 \times 10^{-4}$ mbar (750 - $5,0 \times 10^{-4}$ Torr)
Max. Überlast	10 bar abs.
Genauigkeit	VSP: 1000 ... 20 mbar: ca. 30% v. Messwert 20 ... $2,0 \times 10^{-3}$ mbar: 10% v. Messwert VCP: 1000 ... 10 mbar: ca. 30% v. Messwert 10 ... $1,0 \times 10^{-2}$ mbar: 10% v. Messwert
Wiederholbarkeit	VSP: 20 ... $2,0 \times 10^{-3}$ mbar: 2% v. Messwert VCP: 10 ... $1,0 \times 10^{-2}$ mbar: 5% v. Messwert
Materialien mit Vakuumkontakt	VSP: Edelstahl 1.4307, Wolfram, Nickel, Glas VCP: Edelstahl 1.4307, Platin/Rhodium, Nickel, Glas
Reaktionszeit	40 ms
Betriebstemperatur	5 ... 60 °C
Lagertemperatur	-40 ... +65 °C
Ausheiztemperatur	max. 150 °C am Flansch (Spannungsversorgung ausgeschaltet)
Spannungsversorgung	20 - 30 VDC

Leistungsaufnahme	max. 2,5 W, zusätzlich 0,8 W für Relais und LCD
Ausgangssignal	0 - 10 VDC, min. 10 k Ω , Messbereich VSP: 1,5 - 8,5 VDC, logarithmisch Messbereich VCP: 2,2 - 8,5 VDC, logarithmisch
Serielle Schnittstelle	RS485: 9,6 ... 115 kBd, 8 databit, 1 stopbit, no parity
Schaltausgänge	2x Relais, potentialfrei 50 VAC / 2 A bzw. 30 VDC / 2 A, max. 60 VA
Elektrischer Anschluss	Sub-D, 15polig, männl., verschraubbar
Vakuumanschluss	VSP63, VCP63: Kleinflansch DN16 ISO KF VSP64, VCP64: Conflat Flansch DN16 CF
Schutzart	IP 40 (IP 54)
Gewicht	190 g (VSP63)

8 Konformitätserklärung



EU Konformitätserklärung
EU Declaration of Conformity

Adresse / Address: Thyracont Vacuum Instruments GmbH
 Max-Emanuel-Straße 10
 94036 Passau
 Germany

Produkt: Vakuum Messumformer
Product: *Vacuum Transmitter*

Typ / Type: VSP63D, VSP63DL, VSP63E, VSP63PN
 VSP64D, VSP64DL, VSP64E, VSP64PN
 VCP63D, VCP63DL, VCP63E, VCP63PN
 VCP64D, VCP64DL, VCP64E, VCP64PN

Die Produkte entsprechen den Anforderungen folgender Richtlinien:
Product is in conformity with the requirements of the following directives:

2014/30/EU **Electromagnetic Compatibility (EMC)**
2011/65/EU **EC directive on RoHS**

Zur Überprüfung der Konformität wurden dabei folgende Normen herangezogen:
The conformity was checked in accordance with the following harmonized EN-standards:

EN 61326-1:2013 Group 1 / Class B
EN 50581:2012

Passau, 1.10.2019

 Frank P. Salzberger, Geschäftsführer

Contents

1	Safety Instructions	30
2	Vacuum Transducer VSP/VCP	31
2.1	For Orientation	31
2.2	Delivery Content	31
2.3	Product Description	32
3	Installation	33
3.1	Notes for Installation	33
3.2	Vacuum Connection	33
3.3	Electrical Connection	34
3.3.1	Operation with Thyracont Display Unit	34
3.3.2	Operation with other Supply and Evaluation Units	35
4	Operation	36
4.1	General	36
4.2	Operation of the VSP/VCP	37
4.3	Readjustment	38
4.4	Bake-Out	40
5	Communication	41
5.1	The Serial Interface of the VSP/VCP	41
5.2	Survey of Commands	42
5.3	Device Parameters and Information	43
5.4	Measurement Query	44
5.5	Display Functions	44
5.6	Switchpoints	44
5.7	Readjustment	46
5.8	Sensor Parameters	47
5.9	VacuGraph™ Software	48
6	Maintenance and Service	49
7	Technical Data	51
8	Declaration of Conformity	53

Manufacturer:
 Thyracont Vacuum Instruments GmbH
 Max-Emanuel-Straße 10
 D-94036 Passau
 Tel.: ++49/851/95986-0
 email: info@thyracont-vacuum.com
 Internet: <https://www.thyracont-vacuum.com>

1 Safety Instructions

- Read and follow the instructions of this manual
- Inform yourself regarding hazards, which can be caused by the product or arise in your system
- Comply with all safety instructions and regulations for accident prevention
- Check regularly that all safety requirements are being complied with
- Take account of the ambient conditions when installing your VSP/VCP; The protection class is IP 40 (the unit is protected against penetration of foreign bodies) or IP54 when using suitable electrical connectors
- Adhere to the applicable regulations and take the necessary precautions for the process media used
- Consider possible reactions between materials and process media, e.g. due to the heat generated by the product
- Do not carry out any unauthorized conversions or modifications on the unit
- Before you start working, find out whether any of the vacuum components are contaminated
- Adhere to the relevant regulations and take the necessary precautions when handling contaminated parts
- When returning the unit to us, please enclose a declaration of contamination
- Communicate the safety instructions to other users

Pictogram Definition



Important information about the product, its handling or about a particular part of the documentation, which requires special attention



Danger of damage to the unit or system



Danger of personal injury

2 Vacuum Transducer VSP/VCP

2.1 For Orientation

These operating instructions describe installation and operation of products with article numbers

VSP63D, VSP64D, VCP63D, VCP64D,
VSP63DL, VSP64DL, VCP63DL, VCP64DL.

The article number can be found on the product's type label. Technical modifications are reserved without prior notification.

2.2 Delivery Content

Included in the delivery consignment are:

- Transducer VSP/VCP
- Protective flange cover
- Operating instructions

Available Accessories:

- Accessory Set Smartline, SLZUB:
Protective case,
Interface converter RS485-USB,
Plug-in power supply 24 V
- Centering ring DN16KF with metal wire filter, ZZDF016

Connectors and Cables:

- Measurement cable 2m for VD12/VD14, W1515002
- Measurement cable 6m for VD12/VD14, W1515006
- Measurement cable 2m with open ends, W1500002
- Measurement cable 6m with open ends, W1500006
- Counterplug Smartline IP54, XB15SL05*
- Measurement cable IP54, 2m with open ends, W1500502*
- Measurement cable IP54, 6m with open ends, W1500506*

*) IP54 single connector, transducers cannot be daisy-chained by RS485 this way!

2.3 Product Description

The VSP/VCP vacuum transducer is measuring total gas pressure in the range of 1.0×10^{-4} - 1000 mbar. Transducer type VCP with Pt/Rh filament is suitable for many applications with corrosive gases in the range 5.0×10^{-4} - 1000 mbar. The transducer can be connected to Thyracont display and control units or to customer related power supply and evaluation units in compliance with pin assignment.

The analog output signal 1.5 V - 8.5 V of VSP and 2.2 V - 8.5 V of VCP, respectively, has a logarithmic dependence on pressure over the whole range.

In addition the device has a serial RS485 interface for digital data transfer (see section 5.1).

The VSP/VCP is equipped with a metal-sealed sensor type Pirani and temperature compensated. It can be mounted to suitable flange connectors.

Proper Use

The VSP/VCP serves exclusively to provide absolute pressure measurements in gaseous media. It may only be connected to components specifically provided for such purpose.

Improper Use

The use for purposes not covered above is regarded as improper, in particular:

- connection to components which are not specified for in their operating instructions
- connection to components containing touchable, voltage carrying parts.

No liability or warranty will be accepted for claims arising from improper use.

The user bears the responsibility with respect to the used process media.



VSP: The device is not designed for use in corrosive gas atmosphere. Aggressive media such as halogenides, carbon or oxygen plasma can reduce sensor life-time!

VCP: Aggressive media such as fluorides can reduce sensor life-time!



Dust, oil or condensing vapours will affect sensor performance and may cause malfunction!

3 Installation

3.1 Notes for Installation



Unauthorized modifications or conversions of the instrument are not allowed!

Installation location: Indoor

For not fully air conditioned open buildings and operation rooms:

Temperature: +5 °C ... +60 °C

Rel. humidity: max. 80% up to 30 °C, max. 50% at 40 °C, non-condensing

Ambient pressure: 860 - 1060 hPa (mbar)

3.2 Vacuum Connection



Dirt and damage, especially at the vacuum flange, have an adverse effect on the function of this vacuum component.

Please take account of the necessary instructions with regard to cleanliness and damage prevention when using vacuum components.

- Remove the protective cover (is required again during maintenance work!)
- Make vacuum connection via ISO KF small flange or CF conflat flange
- For small flange connection use clamps that can be opened and closed with appropriate tools only, use sealing rings with a centering ring
- Make sure that the sensor flange is connected to ground, e.g. by having electrical contact to the grounded vacuum chamber (use metallic clamps)

The transducer may be mounted in any orientation. Mounting with the flange to the top, however, can lead to early contamination and malfunction. An upright orientation with flange to the bottom is to be preferred in order to keep particles and condensates out of the sensor cell. Further the transducer is adjusted in the upright position ex works. Different orientation -without readjustment- will lead to reduced accuracy at pressures above 20 mbar.



When mounting the transducer avoid forced twisting or violent opening. This can damage the transducer!

**Overpressure in the vacuum system > 1 bar**

Accidental or unintended opening of clamp elements under stress can lead to injuries due to parts flying around! Unsecured hose connections can release, process media thus can leak and possibly damage your health!

**Overpressure in the vacuum system 1.5 to 4 bar**

KF flange connections with elastomer sealings cannot withstand such pressures. Process media thus can leak and possibly damage your health!

3.3 Electrical Connection

3.3.1 Operation with Thyracont Display Unit

For operation of the transducer with a Thyracont display and control unit a suitable measurement cable must be used (see accessories).



Do not connect or disconnect the transducer when the cable is on circuit!

Connect the cables plug to the transducer and secure it with the screw. Connect the other end of the cable to the display unit and secure the plug. Only now connect your display unit to mains power or switch it on respectively.

3.3.2 Operation with other Supply and Evaluation Units

The transducer can be operated with other customer related display units or voltage supplies.

The electrical connection is to be made by means of suitable cables considering EMI demands and according to the pin description shown below:

Socket Sub-D, 15-pole, male

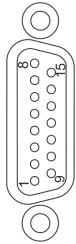

- Pin1: Identification: 15 k Ω
- Pin2: Signal Output 0-10 VDC
- Pin3: AGND
- Pin4: Voltage Supply 24 VDC
- Pin5: Supply GND
- Pin6: Relay 1, N.O.
- Pin7: Relay 1, Common
- Pin8: Relay 1, N.C.
- Pin9: -
- Pin10: RS485 +
- Pin11: RS485 -
- Pin12: Shield
- Pin13: Relay 2, N.O.
- Pin14: Relay 2, Common
- Pin15: Relay 2, N.C.

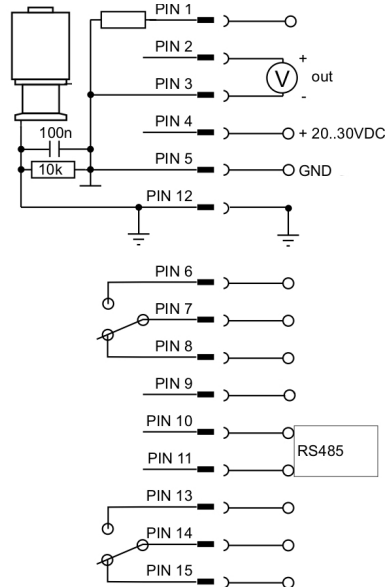

We recommend to have Shield (pin 12) and supply common (pin 5) grounded in the supply unit.



Incorrect connection or inadmissible supply voltage can damage the transducer!

4 Operation

4.1 General

Measurement Principle

VSP and VCP vacuum transducers are equipped with an internal Pirani sensor. The Pirani principle uses the heat conduction of gases for measuring vacuum. A sensor filament in a Wheatstone circuit is heated to a constant temperature, so the bridge voltage is a measure for total gas pressure.

Output Signal

The output signal 1.5 V - 8.5 V of your VSP (VCP: 2.2 V - 8.5 V) has a logarithmic dependence on pressure over the whole measurement range 1.0×10^{-4} - 1000 mbar (VCP: 5.0×10^{-4} - 1000 mbar). Conversion of voltage signal and pressure is done according to the following formula:

$$V_{out}/V = \log(p/mbar) + 5.5$$

$$p/mbar = 10^{(V_{out}/V - 5.5)}$$

The output voltage characteristic can be scaled by software command, see section 5.8.

Serial Interface RS485

The measured absolute pressure can be read out digitally via the transducer's serial RS485 interface. Additionally you can set various parameters like gas correction factors. For further information see chapter 5.

Warm-Up Time

The signal output is available approx. 2 s after the unit is switched on. To take advantage of the maximum accuracy of the unit it is appropriate to allow for a stabilization time of 5 minutes, especially when extreme pressure changes have occurred.

Accuracy

The unit is adjusted ex works in upright position and at 24 VDC voltage supply. Through contamination, ageing, extreme climatic conditions or different mounting orientation the need for readjustment may arise. Accuracy is reduced in the range above 20 mbar.

Dependence on Gas Type

The output signal depends on composition and type of the gas being measured. The unit is adjusted for N₂ and dry air. For other gases correction factors can be set (see section 5.8). This will result in a correct pressure display below 0.1 mbar.

4.2 Operation of the VSP/VCP

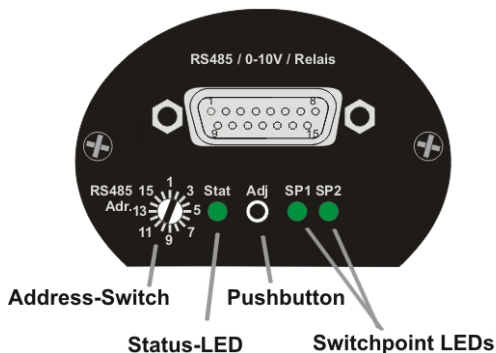

The status LED of the VSP/VCP signalizes the following operational states:

- **Normal Operation / Pirani** (*green LED continuously on*)
- **Error** (*red LED continuously on*)
- ⊙ **Ready for Adjustment** (*orange LED flashing slowly*)
- ⊙ **Initializing Adjustment** (*orange LED flashing quickly*)

The switchpoint LEDs are on when the related relay is activated.

In addition models VSP63DL, VSP64DL, VCP63DL and VCP64DL have an LCD with yellow backlight that displays the measured actual pressure. In case of an operation error or malfunction the display is illuminated by a red background color.



In order to change the display unit (mbar, Torr, hPa) hold the »Adj« key pressed while connecting power supply until the display shows »Unit«. Then select the desired unit by pressing the »Adj« key. After 5 seconds without further keypress the setting is saved!

Display unit and orientation can be changed by software command, see section 5.5.



4.3 Readjustment

The transducer is adjusted ex works with 24 V voltage supply in upright position, flange to the bottom. Other orientation, operation under different climatic conditions, extreme temperature changes, ageing or contamination can result in the need for readjustment of the Pirani sensor.

Readjustment by Pushbutton

Digital readjustment at atmosphere or zero pressure can be done by means of the »Adj« pushbutton, see operation scheme below. The transducer will notice automatically which adjustment point is relevant.



For zero adjustment actual pressure should be less than 5.0×10^{-5} mbar.



To achieve optimum results of the adjustment we recommend to consider a warm-up of at least 10 minutes at the appropriate calibration pressure before any adjustment.

For adjustment first remove the rubber cap above the »Adj« button (1), then press the pushbutton several times by means of a screwdriver or other suitable tool (2) until the status LED starts quickly flashing orange. After further 3 s a slowly flashing status LED signalizes that the transducer now can be readjusted by pushing the button once again. Finally insert the rubber cap again.

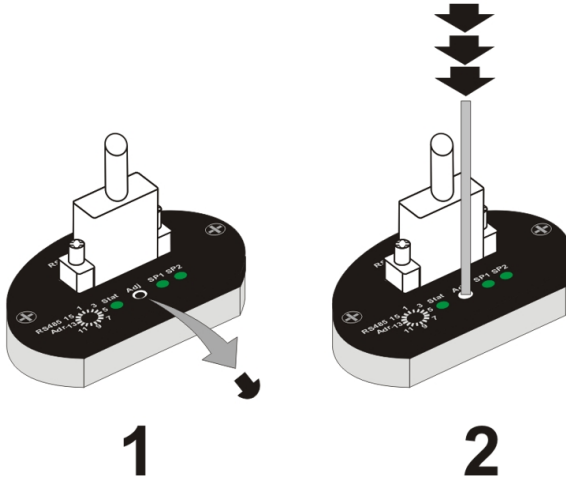

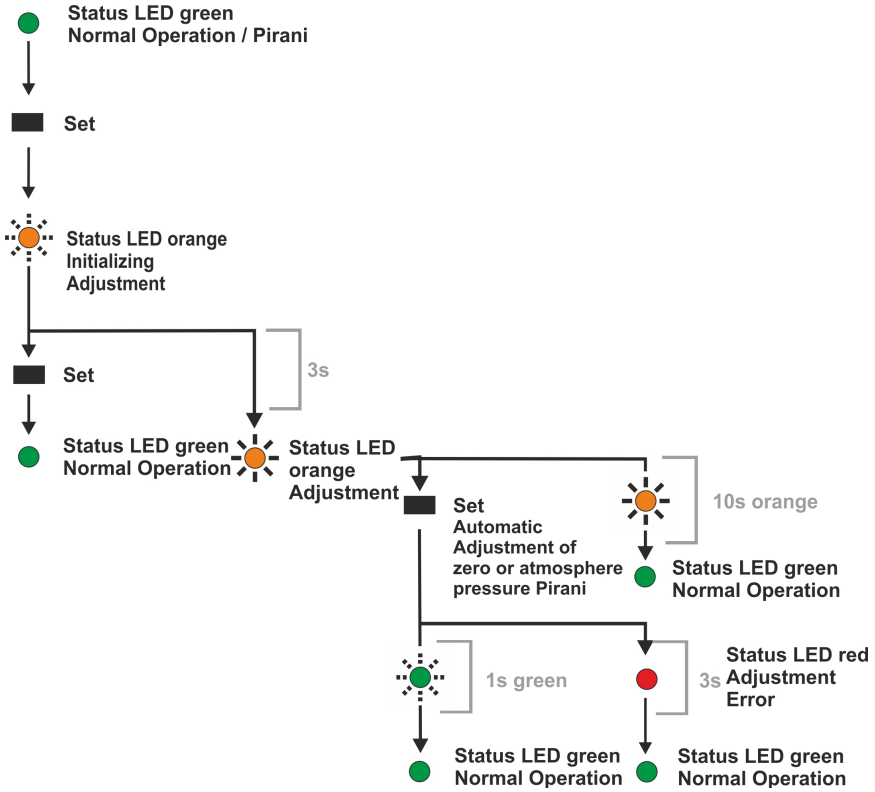

Readjustment via Software Command

See section 5.7.

4.4 Bake-Out

When a bake-out of the vacuum chamber is performed with the VSP/VCP being mounted to the chamber, the temperature at the sensor flange must not exceed 150 °C.



The transducer's voltage supply must be switched-off while the chamber is heated. Otherwise a damage of the electronics can be the result!

5 Communication

5.1 The Serial Interface of the VSP/VCP

The transducer is equipped with a serial RS485 interface. To set the device address for communication via RS485 please remove the rubber cap over the address switch (1) and then set the address switch to a value between 1 and 16 using a small screw driver or similar tool (2). Afterwards insert the rubber cap again.

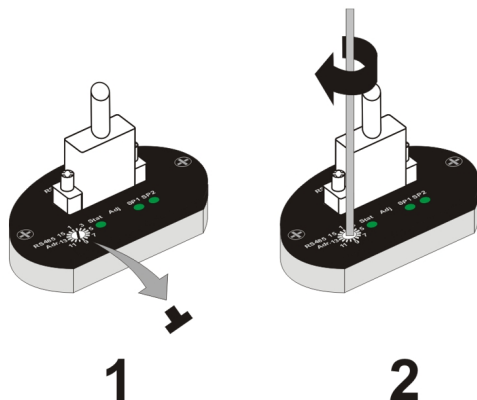

Communication telegrams are transmitted as ASCII text according to the Thyracont protocol version V2. Detailed information is provided in the separate description »Thyracont Communication Protocol«.

Download link: www.thyracont-vacuum.com/en/support/downloadcenter/

Interface Parameter:

9.6 / 14.4 / 19.2 / 38.4 / 57.6 / 115.2 kBd, 8 databits, 1 stopbit, no parity



When powered on the transducer starts with 9.6 kBd. If a telegram with different baud rate is received, the transducer will automatically adapt to it. For this automatic baud rate adaption a maximum of two telegrams of type »Type Query« or »Measurement Query« is required.



The analog output signal 0-10 V is simultaneously available with the RS485.

5.2 Survey of Commands

Command	Code
Type of Device	TD
Product Name	PN
Serial Number Device	SD
Serial Number Head (Sensor)	SH
Version Device	VD
Version Firmware	VF
Version Bootloader	VB
Baud Rate	BR
Response Delay	RD
Device Restart	DR
Measurement Range	MR
Measurement Value	MV
Display Unit	DU ¹
Display Orientation	DO ¹
Relay 1	R1
Relay 2	R2
Adjust High (Atmosphere Pressure)	AH
Adjust Low (Zero Pressure)	AL
Gas Correction Factor 1 (Pirani)	C1
Analog Output Characteristic	OC

1) Valid only for transducers with LCD display



The previous communication protocol version V1 will furthermore be supported by all Smartline devices! Therefore all telegrams built according to protocol version 1 can further be used.

5.3 Device Parameters and Information

Type of Device (TD):

Query of device type, e.g. VSP206

Product Name (PN):

Query of product name (article number)

Serial Number Device (SD):

Query of device serial number

Serial Number Head (SH):

Query of sensor head serial number

Version Device (VD):

Query of the device's hardware version

Version Firmware (VF):

Query of the device's firmware version

Version Bootloader (VB):

Query of the device's bootloader version

Baud Rate (BR):

Set the baud rate for data transmission

Value range: 9600, 14400, 19200, 28800, 38400, 57600, 115200 Bd

Response Delay (RD):

Query and set the time delay between receiving a telegram and sending the answer.

Value range: 1 ... 99999 μ s (default 5500 μ s)

Device Restart (DR):

Make a device reset

5.4 Measurement Query

Measurement Range (MR):

Query measurement range of the gauge

Measurement Value MV:

Query current pressure measurement

5.5 Display Functions

Display Unit (DU):

Query and set the pressure unit used for the LCD display of the transducer.

Value range: mbar (default), Torr, hPa

Display Orientation (DO):

Query and set display orientation, i.e. the display can be rotated by 180°.

Value range: 0 (default), 1 (rotated 180°)



5.6 Switchpoints

The VSP/VCP provides 2 independent, potential-free relay switchpoints. These are available as change-over switches at the connector according to the pin assignment described in section 3.3.2.

Relay R1, R2:

The relays can be configured independently for various switching modes. The parameter is used to query and set these switching modes.

Setting $T[p1]$ $F[p2]$:

In this case 2 pressure thresholds $T[p1]$ (true) and $F[p2]$ (false) are transmitted.

$T[p1] < F[p2]$: The relay closes when actual pressure falls below threshold $T[p1]$ and opens again as soon as actual pressure exceeds threshold $F[p2]$.

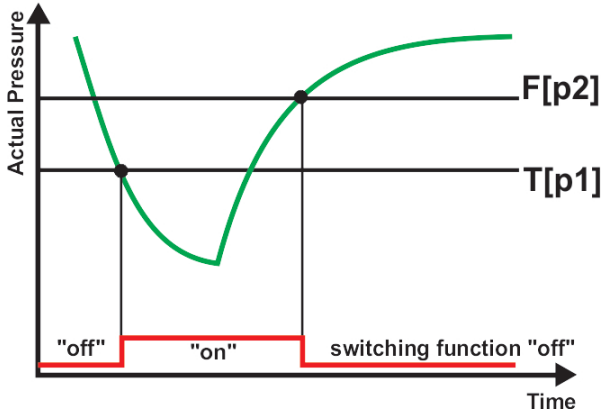

$T[p1] > F[p2]$: The relay opens when actual pressure falls below threshold $F[p2]$ and closes again as soon as actual pressure exceeds threshold $T[p1]$.

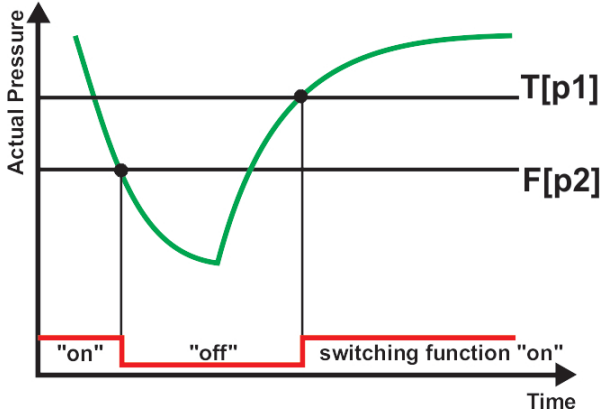

Setting $T[p1] = F[p2]$ ist not allowed! A gap between the thresholds being too small may result in flickering of the relay and can even cause damage to the relay!

Setting E: Relay closes in case of a device error.
 Setting !E: Relay opens in case of a device error.

Setting U: Relay closes in case of pressure underrange.
 Setting !U: Relay opens in case of pressure underrange.

Setting T0: Open relay by software command (off).
 Setting T1: Close relay by software command (on).



The control LEDs on top of the transducer will be on as soon as the related relay is closed.

5.7 Readjustment

The transducer is adjusted ex works with 24 V voltage supply in upright position, flange to the bottom.

Other orientation, operation under different climatic conditions, extreme temperature changes, ageing or contamination can result in the need for readjustment of the Pirani sensor.

Adjust High (AH)

Adjustment of the Pirani sensor at atmosphere pressure.

Adjust Low (AL)

Adjustment of the Pirani sensor at zero pressure. For this purpose actual pressure must be less than 5.0×10^{-5} mbar.

Adjust Low (AL[p])

It is also possible to adjust the Pirani sensor at a certain reference pressure in the range 1.0×10^{-4} ... 1.0×10^{-1} mbar. Command AL then has to be transmitted together with the pressure value p as reference pressure. This can be beneficial, if a suitably low pressure for zero adjustment cannot be applied.



To achieve optimum results of the adjustment we recommend to consider a warm-up of at least 10 minutes at the appropriate calibration pressure before any adjustment.

5.8 Sensor Parameters

Gas Correction Factor (C1)

The measurement signal of the VSP/VCP depends on type and composition of the gas being measured. The unit is adjusted for N₂ and dry air. For other gases the pressure display can be corrected below 0.1 mbar by setting a correction factor.

The measurement results of the sensor are then multiplied with the correction factor by the unit's microcontroller, thereby providing a corrected pressure reading as analog and digital output.

Value range: 0.20 ... 8.0

Correction factor C1 Pirani:

Ar	CO	CO ₂	H ₂	He	N ₂	Ne	Kr
1.6	1.0	0.89	0.57	1.0	1.0	1.4	2.4

Scaling of Output - Analog Output Characteristic (OC)

The analog output characteristic can be scaled according to application requirements by adjusting this parameter via software command. The voltage output curve can, for example, be modified to become compatible with transducers of other brand labels.

A very comfortable way of scaling the output curve with graphical support is offered by the VacuGraph™ software.

The data section of the software telegram contains the following parameters:

CHAR: »Log«: logarithmic relation between voltage and pressure
 $V_{out} [V] = GAIN[V] \times \log(p[mbar]) + OFFSET[V]$

 »Lin«: linear relation between voltage and pressure
 $V_{out} [V] = GAIN[V/mbar] \times p[mbar] + OFFSET[V]$

GAIN: G[float] gain in V per pressure decade or V per mbar

OFFSET: O[float] voltage offset in V

LOW.L: L[float] smallest admissible output voltage in V

UP.P.L: L[float] highest admissible output voltage in V

UNDER.: U[float] voltage output in V in case of pressure underrange

OVER.: O[float] voltage output in V in case of pressure overrange

FAULT: F[float] error signal in V

5.9 VacuGraph™ Software

VacuGraph software has been especially developed for use with Thyracont gauges and is compatible with operating systems Windows, Linux, MacOS and Android. VacuGraph features plotting and saving of measurement data as well as comfortable configuration of all device parameters.

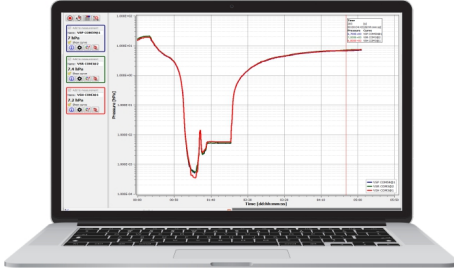

Also available as set SLZUB with protective case, interface adapter RS485-USB and 24 V plug-in power supply for the transducer!

Download VacuGraph:
www.vacugraph.com

- Plot, analyze and save measurement curves
- Compare multiple plots
- Export measurement data for MS Excel
- Automatic calculation of leak rates from rate-of-rise measurements
- Easy configuration of all device parameters
- Scaling wizard with graphic support for adjusting the voltage output characteristic

6 Maintenance and Service



Danger of possibly contaminated parts!
Contaminated parts can cause personal injuries. Inform yourself regarding possible contamination before you start working. Be sure to follow the relevant instructions and take care of necessary protective measures.

The unit requires no maintenance. External dirt and soiling can be removed by a damp cloth.

Should a defect or damage occur on your VSP/VCP, please return the instrument for repair and enclose a declaration of contamination (see next page).



The unit is not prepared for customer repair!
Defective sensor heads can be exchanged on-site by calibrated replacement sensors (spare parts B_VSP63DA, B_VSP64DA, B_VCP63D and B_VCP64D).



Malfunction of the unit which is caused by contamination or wear and tear is not covered by warranty.

Error Messages and Malfunction

Problem	Possible Cause	Correction
high measurement error	contamination, ageing, extreme temperature, maladjustment	readjustment, replace sensor or send unit for repair
Pirani zero adjustment not possible	measurement error exceeds possible range of readjustment	replace sensor or send unit for repair
0.5V < output signal < 1.0V / »UR« via RS485	pressure under range	(pressure is below range limit)
output signal < 0.5 V / »ERROR1« via RS485 / status LED cont. red	defective electronics or sensor	send unit for repair or replace sensor
access code »7« via RS485	error message / warning	see separate documentation Thyracont Communication Protocol

Declaration of Contamination



ATTENTION: This declaration about contamination has to be filled out correctly and must be attached to all vacuum gauges and components, which are sent back to us for repair or service. Otherwise delays will be the consequence. This declaration must be filled out and signed by authorized and qualified staff only!

1 Type of Product

ArticleNo: _____

SerialNo: _____



2 Reason for Return



3 Used Machinery Materials



4 Harmful Contamination of the Product

- | | | |
|------------------|-----------------------------|------------------------------|
| toxic | no <input type="checkbox"/> | yes <input type="checkbox"/> |
| corrosive | no <input type="checkbox"/> | yes <input type="checkbox"/> |
| microbiological | no <input type="checkbox"/> | yes <input type="checkbox"/> |
| explosive | no <input type="checkbox"/> | yes <input type="checkbox"/> |
| radioactive | no <input type="checkbox"/> | yes <input type="checkbox"/> |
| other substances | no <input type="checkbox"/> | yes <input type="checkbox"/> |



Contaminated products will be accepted only when an approved certificate of decontamination is attached!

5 Harmful substances and dangerous products of reaction, which were in contact with the product:

Name Manufacturer	Chemical Identification Formula	Hazard Category	Steps in case of escape of the harm- ful substance	First aid in case of an accident

6 Legally Binding Declaration

I guarantee that all statements in this form are correct and complete. The dispatch of the contaminated products will be arranged according to legal regulations.

Company _____ Name _____

Street _____

ZIP, City _____

Phone _____

Telefax _____

Email _____ Company stamp, legally binding signature

7 Technical Data

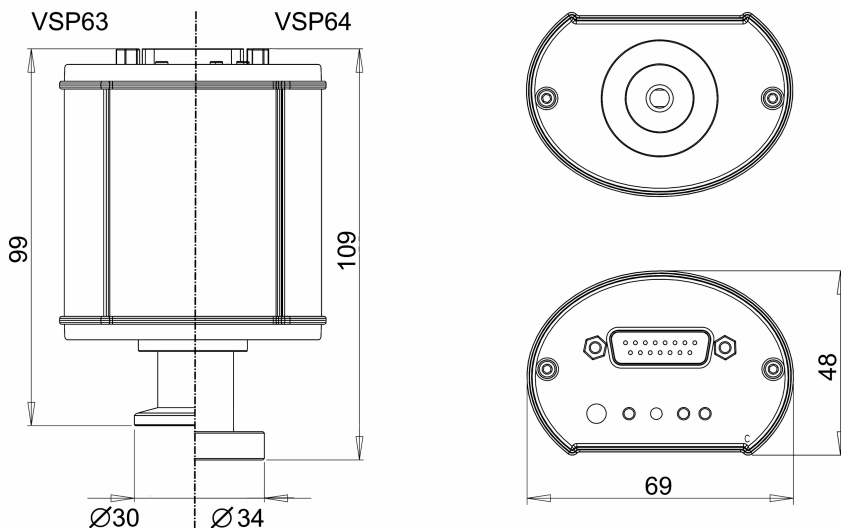

Measurement principle	heat conduction Pirani, depending on gas type
Measuring range	VSP: 1000 - 1.0×10^{-4} mbar (750 - 1.0×10^{-4} Torr) VCP: 1000 - 5.0×10^{-4} mbar (750 - 5.0×10^{-4} Torr)
Max. overload	10 bar abs.
Accuracy	VSP: 1000 ... 20 mbar: approx. 30% f. reading 20 ... 2.0×10^{-3} mbar: 10% f. reading VCP: 1000 ... 10 mbar: approx. 30% f. reading 10 ... 1.0×10^{-2} mbar: 10% f. reading
Repeatability	VSP: 20 ... 2.0×10^{-3} mbar: 2% f. reading VCP: 10 ... 1.0×10^{-2} mbar: 5% f. reading
Materials in contact with vacuum	VSP: stainl. steel 1.4307, tungsten, nickel, glass VCP: stainl. steel 1.4307, platinum/rhodium, nickel, glass
Reaction time	40 ms
Operating temperature	5 ... 60 °C
Storage temperature	-40 ... +65 °C
Bake-out temperature	max. 150 °C at the flange (voltage supply switched-off)
Voltage supply	20 - 30 VDC

Power consumption	max. 2.5 W 0.8 W for relays and LCD
Output signal	0 - 10 VDC, min. 10 k Ω , measuring range VSP: 1.5 - 8.5 VDC, logarithmic measuring range VCP: 2.2 - 8.5 VDC, logarithmic
Serial interface	RS485: 9.6 ... 115 kBd, 8 databit, 1 stopbit, no parity
Switchpoints	2x relay, potential free 50 VAC / 2 A or 30 VDC / 2 A, max. 60 VA
Electrical connection	Sub-D, 15-pole, male, lockable
Vacuum connection	VSP63, VCP63: small flange DN16 ISO KF VSP64, VCP64: conflat flange DN16 CF
Protection class	IP 40 (IP 54)
Weight	190 g (VSP63)

8 Declaration of Conformity



EU Konformitätserklärung
EU Declaration of Conformity

Adresse / Address: Thyracont Vacuum Instruments GmbH
 Max-Emanuel-Straße 10
 94036 Passau
 Germany

Produkt: Vakuum Messumformer
Product: *Vacuum Transmitter*

Typ / Type: VSP63D, VSP63DL, VSP63E, VSP63PN
 VSP64D, VSP64DL, VSP64E, VSP64PN
 VCP63D, VCP63DL, VCP63E, VCP63PN
 VCP64D, VCP64DL, VCP64E, VCP64PN

Die Produkte entsprechen den Anforderungen folgender Richtlinien:
Product is in conformity with the requirements of the following directives:

2014/30/EU **Electromagnetic Compatibility (EMC)**
2011/65/EU **EC directive on RoHS**

Zur Überprüfung der Konformität wurden dabei folgende Normen herangezogen:
The conformity was checked in accordance with the following harmonized EN-standards:

EN 61326-1:2013 Group 1 / Class B
EN 50581:2012

Passau, 1.10.2019

 Frank P. Salzberger, Geschäftsführer

